

**TRIXLINE**

# LED PANEL Light

**RING** *Surface Mount - white*



**BLOCK** *Surface Mount - white*



**IP20**

**UPOZORNĚNÍ:** Před montáží (instalací) světelného panelu si pozorně přečtěte tento návod.

**Důležité bezpečnostní informace:**

- 1/ Tento LED světelný panel musí být použit a nainstalován v síti s napětím 220 ~240V.
- 2/ Při instalaci se ujistěte, že máte vypnuté jističe a elektrická síť není pod napětím.
- 3/ Pro správný provoz světelného panelu je nutné dodržení doporučené provozní teploty
- 4/ Při instalaci postupujte dle zde uvedených pokynů.
- 5/ V případě nejasností nebo pochybností při montáží (instalaci) se obraťte na kvalifikovanou osobu.
- 6/ Připojení napájecího kabelu ke svítidlu může provádět pouze pracovník s kvalifikací minimálně pracovník znalý dle § 5 vyhlášky č. 50/1978 Sb., v platném znění.

**POSTUP INSTALACE:**

- 1/ Svítidlo pevně připevněte na pevný podklad, např. na zeď, strop apod.
  - 2/ Připojte přivedený napájecí kabel k napájecímu zdroji, který je součástí balení.
  - 3/ Všechny přívodní vodiče prostrčte otvorem ve stropu tak, aby nebránili vsazení panelu do otvoru.
  - 4/ Ujistěte se, že je panel dostatečně pevně uchycen.
  - 5/ Vyzkoušejte správnou funkčnost zapnutí elektrické sítě.
- Prodejce ani dodavatel neodpovídá za poškození, případné závady způsobené neodborným zásahem, manipulací, neobvyklým používáním výrobku nebo používáním v nesouladu se zákony, technickými normami a bezpečnostními předpisy, platnými v dané zemi.

**UPOZORNĚNÍ:** Při montáží LED stropního světla dodržujte postup znázorněný v přiloženém návodu!

**UPOZORNENIE:** Pred montážou (inštaláciou) svetelného panelu si pozorne prečítajte tento návod.

**Dôležité bezpečnostné informácie:**

- 1/ Tento LED svetelný panel musí byť použitý a nainštalovaný v sieti s napätím 220 ~240V.
- 2/ Pri inštalácii sa uistite, že máte vypnuté ističe a elektrická sieť nie je pod napätím.
- 3/ Pre správnu prevádzku svetelného panelu je nutné dodržanie odporúčanej prevádzkovej teploty
- 4/ Pri inštalácii postupujte podľa tu uvedených pokynov.
- 5/ V prípade nejasností alebo pochybností pri montáží (inštalácii) sa obráťte na kvalifikovanú osobu.
- 6/ Pripojenie napájacieho kábla ku svietidlu môže vykonávať iba pracovník s kvalifikáciou minimálne pracovník znalý podľa § 5 vyhlášky č. 50/1978 Sb., v platnom znení.

**POSTUP INŠTALÁCIE:**

- 1/ Svietidlo pevne pripevnite na pevný podklad, napr. na stenu, strop a pod.
- 2/ Pripojte privedený napájací kábel k napájacímu zdroju, ktorý je súčasťou balenia.
- 3/ Všetky prívodné vodiče prestrčte otvorom v strope tak, aby nebránili vsádzaniu panelu do otvoru.
- 4/ Uistite sa, že je panel dostatočne pevne uchytý.
- 5/ Vyskúšajte správnou funkčnosť zapnutím elektrickej siete.

Predajca ani dodávateľ nezodpovedá za poškodenie, prípadné závady spôsobené neodborným zásahom, manipuláciou, neobvyklým používaním výrobku alebo používaním v nesúlade so zákonmi, technickými normami a bezpečnostnými predpismi, platnými v danej krajine. **UPOZORNENIE:** Pri montáží LED stropného svetla dodržiavajte postup znázornený v priloženom návode!

**FIGYELMEZTETÉS:** Olvassa el figyelmesen ezt a kézikönyvet, mielőtt felszerelné a mennyezeti lámpát.

**Fontos biztonsági tudnivalók:**

- 1/ Ezt a LED panelt 220-240 V feszültségű hálózatban kell használni és telepíteni.
- 2/ Beszereléskor győződjön meg arról, hogy a megszakítók ki vannak kapcsolva, és a hálózat nincs feszültség alatt.
- 3/ A panel helyes működéséhez be kell tartani a megfelelő üzemi hőmérsékletet.
- 4/ Kövesse az itt található telepítési utasításokat.
- 5/ Ha a telepítés során bizonytalanságok vagy kétségek merülnek fel, forduljon szakképzett személyhez
- 6/ Számos országban ennek a terméknek a beüzemelése szakképzett villanyszerelőt igényel. Kérjük, ellenőrizze a jogszabályokat és követelményeket az Ön országában.

**TELEPÍTÉSI ELJÁRÁS:**

- 1/ A lámpát szorosan rögzítse egy szilárd alapra, pl. falra, mennyezetre stb.
- 2/ Csatlakoztassa a tápkábelt a csomagban található tápegységhez.
- 3/ Dugja be az összes tápvezetéket a mennyezeten lévő lyukon keresztül, hogy ne akadályozza meg a panel behelyezését a lyukba.
- 4/ Győződjön meg arról, hogy a panel elég szorosan van rögzítve.
- 5/ Próbálja ki a helyes működést az elektromos hálózat bekapcsolásával.

A forgalmazó és az eladó nem felel a hibás használatból eredő hibáért és kárért. Az adott országban hatályos törvényeknek, műszaki szabványoknak és biztonsági előírásoknak megfelelően kell használni.

**FIGYELMEZTETÉS:** A LED mennyezeti lámpa felszerelésekor kövesse a mellékelt utasításban leírt eljárást!

**ПРЕДУПРЕЖДЕНИЕ:** Прочетете внимателно тези инструкции, преди да монтирате (инсталирате) светлинния панел.

**Важна информация за безопасност:**

- 1/ Този LED светлинен панел трябва да се използва и инсталира в захранване 220~240V.
- 2/ При инсталиране се уверете, че прекъсвачите са изключени и захранването не е под напрежение.
- 3/ За правилното функциониране на светлинния панел трябва да се спазва препоръчителната работна температура.
- 4/ Следвайте дадените тук инструкции за монтаж.
- 5/ Ако не сте сигурни или имате някакви съмнения по време на монтажа, моля, свържете се с квалифицирано лице.

6/ Свързването на захранващия кабел към осветителното тяло може да се извършва само от работник с квалификации най-малко като знаещ работник съгласно чл. 5 от Наредба № 50/1978 г., с измененията и допълненията.

#### **ПРОЦЕДУРА ЗА ИНСТАЛИРАНЕ:**

- 1/ Закрепете осветителното тяло здраво върху твърда повърхност, напр. стена, таван и др.
- 2/ Свържете доставения захранващ кабел към захранването, включено в опаковката.
- 3/ Прокарайте всички захранващи проводници през отвора в тавана, така че да не пречат на поставянето на панела в отвора.
- 4/ Уверете се, че панелът е закрепен достатъчно здраво.
- 5/ Проверете дали мрежовото захранване работи правилно.

Нито дилърът, нито доставчикът носят отговорност за повреди, дефекти, причинени от непрофесионална намеса, манипулация, необичайна употреба на продукта или употреба, която не е в съответствие със законите, техническите стандарти и правилата за безопасност, действащи в страната.

**ПРЕДУПРЕЖДЕНИЕ:** При монтажа на LED осветлението за таван следвайте процедурата, показана в приложените инструкции!

**NOTICE:** Read these instructions carefully before mounting (installing) the light panel.

#### **Important safety information:**

- 1/ This LED light panel must be used and installed in a 220~240V power supply.
- 2/ When installing, please make sure that the circuit breakers are turned off and the power supply is not live.
- 3/ For proper operation of the light panel, the recommended operating temperature must be observed
- 4/ Follow the instructions given here for installation.
- 5/ If you are unsure or have any doubts during installation, please contact a qualified person.
- 6/ The connection of the power cable to the luminaire may only be carried out by a worker qualified at least as a knowledgeable worker according to Section 5 of Decree No. 50/1978 Coll., as amended.

#### **INSTALLATION PROCEDURE:**

- 1/ Fix the luminaire firmly to a solid surface, e.g. wall, ceiling, etc.
- 2/ Connect the supplied power cord to the power supply included in the package.
- 3/ Push all supply wires through the hole in the ceiling so that they do not obstruct the insertion of the panel into the hole.
- 4/ Ensure that the panel is attached securely enough.
- 5/ Test that the mains power is working correctly.

Neither the dealer nor the supplier is responsible for damage, any defects caused by unprofessional intervention, tampering, abnormal use of the product or use not in accordance with the laws, technical standards and safety regulations in force in the country. **WARNING:** When installing the LED ceiling light, follow the procedure shown in the enclosed instructions!

**UWAGA:** Przeczytaj uważnie niniejszą instrukcję przed zamontowaniem LED panelu.

#### **Ważne, informacje bezpieczeństwa:**

- 1/ Panel świetlny LED musi być używany i instalowany w sieci o napięciu 220 ~ 240V.
- 2/ Podczas instalacji upewnij się, że wyłączniki obwodu są wyłączone, a sieć nie jest pod napięciem.
- 3/ Do prawidłowego działania panelu jest konieczne przestrzeganie zalecanej temperatury pracy.
- 4/ Podczas instalacji postępuj zgodnie z instrukcjami podanymi tutaj.
- 5/ W przypadku jakichkolwiek niejasności lub wątpliwości podczas montażu skontaktuj się z wykwalifikowaną osobą.
- 6/ Podłączenia kabla zasilającego do oprawy może dokonać wyłącznie pracownik posiadający co najmniej kwalifikacje zgodnie art. 54 ust. 1 ustawy Prawo energetycznego.

#### **PROCEDURA INSTALACJI:**

- 1/ Mocno zamocuj oprawę na solidnym podłożu, np. ścianie, suficie itp.
- 2/ Podłącz dostarczony przewód zasilający do zasilacza znajdującego się w opakowaniu.
- 3/ Ułóż wszystkie przewody zasilające tak, aby nie przeszkadzały w przymocowaniu panelu.
- 4/ Upewnij się, że panel jest odpowiednio zamocowany.
- 5/ Sprawdź poprawność działania włącznika sieciowego.

Sprzedawca ani dostawca nie ponoszą odpowiedzialności za szkody, jakiegokolwiek wady powstałe w wyniku nieprofesjonalnej interwencji, obsługi, nietypowego użytkowania produktu lub użytkowania niezgodnego z obowiązującymi w kraju przepisami prawa, normami technicznymi i przepisami bezpieczeństwa.

**UWAGA:** Podczas montażu LED lampy natynkowej postępuj zgodnie z procedurą przedstawioną w załączonej instrukcji!

**ACHTUNG:** Lesen Sie dieses Handbuch sorgfältig durch, bevor Sie das Lichtpaneel montieren.

#### **Wichtige Sicherheitshinweise:**

- 1/ Dieses LED-Lichtpaneel muss in einem Netzwerk mit einer Spannung von 220 ~ 240 V verwendet und installiert werden.
- 2/ Stellen Sie bei der Installation sicher, dass die Schutzschalter ausgeschaltet sind und das Stromnetz spannungsfrei ist.
- 3/ Für den ordnungsgemäßen Betrieb des Lichtpanels ist es notwendig, die empfohlene Betriebstemperatur einzuhalten.
- 4/ Befolgen Sie bei der Installation die hier gegebenen Anweisungen.
- 5/ Bei Unklarheiten oder Zweifeln während der Montage wenden Sie sich an eine qualifizierte Person.
- 6/ Der Anschluss des Stromkabels an die Leuchte darf nur von einem Arbeiter mit mindestens einer qualifizierten Qualifikation gemäß Abschnitt 5 des Dekrets Nr. 50/1978 Slg. in der geänderten Fassung durchgeführt werden.

EN

PL

DE

#### **INSTALLATIONSVERFAHREN:**

- 1/ Befestigen Sie die Leuchte fest auf einem festen Untergrund, z. B. Wand, Decke usw.
  - 2/ Verbinden Sie das mitgelieferte Netzkabel mit dem im Lieferumfang enthaltenen Netzteil.
  - 3/ Führen Sie alle Versorgungskabel durch das Loch in der Decke, damit sie das Einführen des Panels in das Loch nicht behindern.
  - 4/ Stellen Sie sicher, dass die Platte ausreichend befestigt ist.
  - 5/ Prüfen Sie die korrekte Funktion der Netzeinschaltung. Weder der Verkäufer noch der Lieferant haften für Schäden, Mängel, die durch unsachgemäße Eingriffe, Behandlung, ungewöhnliche Verwendung des Produkts oder Verwendung unter Verstoß gegen die im Land geltenden Gesetze, technischen Normen und Sicherheitsvorschriften entstehen.
- ACHTUNG:** Befolgen Sie bei der Installation der LED-Deckenleuchte die Anweisungen in der beiliegenden Anleitung!

**ATTENZIONE:** Leggere attentamente questo manuale prima di montare il pannello luminoso.

#### **Informazioni importanti sulla sicurezza:**

- 1/ Questo pannello luminoso a LED deve essere utilizzato e installato in una rete con una tensione di 220 ~ 240V.
- 2/ Durante l'installazione, assicurarsi che gli interruttori siano spenti e che la rete non sia sotto tensione.
- 3/ Per il corretto funzionamento del pannello luminoso, è necessario osservare la temperatura di esercizio consigliata.
- 4/ Seguire le istruzioni fornite qui durante l'installazione.
- 5/ In caso di ambiguità o dubbi durante il montaggio, contattare una persona qualificata.
- 6/ Il collegamento del cavo di alimentazione all'apparecchio di illuminazione può essere eseguito solo da un lavoratore con almeno una qualificazione qualificata ai sensi dell'articolo 5 del decreto n. 50/1978 Coll., e successive modifiche.

#### **PROCEDURA D'INSTALLAZIONE:**

- 1/ Fissare saldamente l'apparecchio su una base solida, ad es. parete, soffitto, ecc.
- 2/ Collegare il cavo di alimentazione in dotazione all'alimentatore incluso nella confezione.
- 3/ Inserire tutti i cavi di alimentazione attraverso il foro nel soffitto in modo che non impediscano l'inserimento del pannello nel foro.
- 4/ Assicurarsi che il pannello sia sufficientemente fissato.
- 5/ Testare il corretto funzionamento dell'accensione di rete. Né il venditore né il fornitore sono responsabili per danni, eventuali difetti causati da intervento non professionale, manipolazione, uso insolito del prodotto o uso in violazione delle leggi, delle norme tecniche e delle norme di sicurezza vigenti nel paese.

**ATTENZIONE:** Per l'installazione della plafoniera LED seguire la procedura indicata nel manuale allegato!

**IT**

**ATENȚIE:** Citiți cu atenție acest manual înainte de a monta panoul luminos.

#### **Informații importante de siguranță:**

- 1/ Acest panou luminos cu LED trebuie utilizat și instalat într-o rețea cu o tensiune de 220 ~ 240V.
- 2/ La instalare, asigurați-vă că întrerupătoarele sunt oprite și că rețeaua nu este sub tensiune.
- 3/ Pentru funcționarea corectă a panoului luminos, este necesar să respectați temperatura de funcționare recomandată.
- 4/ Urmați instrucțiunile date aici în timpul instalării.
- 5/ În cazul unor neclarități sau îndoieli în timpul asamblării, contactați o persoană calificată.
- 6/ Conectarea cablului de alimentare la corpul de iluminat poate fi realizată numai de un lucrător cu cel puțin o calificare calificată în conformitate cu secțiunea 5 din Decretul nr. 50/1978 Coll., Cu modificările ulterioare.

#### **PROCEDURA DE INSTALARE:**

- 1/ Fixați corpul de iluminat ferm pe o bază solidă, de ex. Perete, tavan etc.
- 2/ Conectați cablul de alimentare furnizat la sursa de alimentare inclusă în pachet.
- 3/ Introduceți toate firele de alimentare prin orificiul din tavan, astfel încât să nu împiedice introducerea panoului în orificiu.
- 4/ Asigurați-vă că panoul este fixat suficient.
- 5/ Testați funcționarea corectă a pornirii de la rețea. Nici vânzătorul, nici furnizorul nu sunt responsabili pentru daune, defecte cauzate de intervenția neprofesionistă, manipularea, utilizarea neobișnuită a produsului sau utilizarea încălcând legile, standardele tehnice și reglementările de siguranță în vigoare în țară.

**ATENȚIE:** Când instalați plafonul cu LED, urmați procedura indicată în manualul anexat!

**RO**

**PRECAUCIÓN:** Lea este manual detenidamente antes de montar el panel de luz.

#### **Información de Seguridad Importante:**

- 1/ Este panel de luz LED debe usarse e instalarse en una red con un voltaje de 220 ~ 240V.
- 2/ Al realizar la instalación, asegúrese de que los disyuntores estén apagados y que la red eléctrica no esté activa.
- 3/ Para el correcto funcionamiento del panel de luz, es necesario respetar la temperatura de funcionamiento recomendada.
- 4/ Siga las instrucciones dadas aquí durante la instalación.
- 5/ En caso de cualquier ambigüedad o duda durante el montaje, contactar a una persona calificada.
- 6/ La conexión del cable de alimentación a la luminaria solo puede ser realizada por un trabajador con al menos una calificación calificada de acuerdo con la Sección 5 del Decreto No. 50/1978 Recop., Enmendado.

#### **PROCEDIMIENTO DE INSTALACIÓN:**

- 1/ Fije la luminaria firmemente sobre una base sólida, p. Ej. Pared, techo, etc.
- 2/ Conecte el cable de alimentación suministrado a la fuente de alimentación incluida en el paquete.
- 3/ Inserte todos los cables de alimentación a través del orificio del techo para que no impidan que el panel se inserte en el orificio.
- 4/ Asegúrese de que el panel esté lo suficientemente sujeto.

**ES**

5 / Comprobar el correcto funcionamiento del encendido de la red. Ni el vendedor ni el proveedor son responsables de los daños, defectos causados por una intervención no profesional, manipulación, uso inusual del producto o uso en violación de las leyes, normas técnicas y normas de seguridad vigentes en el país.

**ATENCIÓN:** Al instalar la luz de techo LED, siga el procedimiento que se muestra en el manual adjunto.

**CUIDADO:** Lea este manual cuidadosamente antes de montar o panel de luz.

#### **Informações Importantes sobre Segurança:**

- 1/ Este panel de luz LED deve ser usado e instalado em rede com tensão de 220 ~ 240V.
- 2/ Ao instalar, certifique-se de que os disjuntores estão desligados e a rede não está energizada.
- 3/ Para o correto funcionamento do painel de luz, é necessário observar a temperatura de operação recomendada.
- 4/ Siga as instruções fornecidas aqui durante a instalação.
- 5/ Em caso de ambigüidades ou dúvidas durante a montagem, entre em contato com pessoa qualificada. 6 / A conexão do cabo de alimentação à luminária só pode ser realizada por um trabalhador com pelo menos uma qualificação qualificada de acordo com a Seção 5 do Decreto nº 50/1978 Coll., Conforme alterada.

#### **PROCEDIMENTO DE INSTALAÇÃO:**

- 1/ Fixe a luminária firmemente em uma base sólida, por exemplo, parede, teto, etc.
- 2/ Conecte o cabo de alimentação fornecido à fonte de alimentação incluída no pacote.
- 3/ Insira todos os fios de alimentação através do orifício no teto para que não impeçam que o painel seja inserido no orifício.
- 4/ Certifique-se de que o painel está bem preso.
- 5/ Teste o funcionamento correto do interruptor de rede. Nem o vendedor nem o fornecedor são responsáveis por danos, quaisquer defeitos causados por intervenção não profissional, manuseio, uso incomum do produto ou uso em violação das leis, normas técnicas e regulamentos de segurança em vigor no país.

**ATENÇÃO:** Ao instalar a lâmpada LED de teto, siga o procedimento mostrado no manual incluso!

**PT**

**LET OP:** Lees deze handleiding aandachtig door voordat u het lichtpaneel monteert.

#### **Belangrijke veiligheidsinformatie:**

- 1/ Dit LED-lichtpaneel moet worden gebruikt en geïnstalleerd in een netwerk met een spanning van 220 ~ 240V.
- 2/ Zorg er bij de installatie voor dat de stroomonderbrekers zijn uitgeschakeld en dat de netspanning niet onder spanning staat.
- 3/ Voor een goede werking van het lichtpaneel is het noodzakelijk om de aanbevolen bedrijfstemperatuur in acht te nemen.
- 4/ Volg de instructies die hier worden gegeven tijdens de installatie.
- 5/ Neem bij onduidelijkheden of twijfels tijdens de montage contact op met een gekwalificeerd persoon.
- 6/ De aansluiting van de voedingskabel op de armatuur mag alleen worden uitgevoerd door een werknemer met ten minste een gekwalificeerde kwalificatie in overeenstemming met sectie 5 van decreet nr. 50/1978 Coll., zoals gewijzigd.

#### **INSTALLATIEPROCEDURE:**

- 1/ Bevestig de armatuur stevig op een stevige ondergrond, bijv. muur, plafond, enz.
- 2/ Sluit het meegeleverde netsnoer aan op de meegeleverde voeding.
- 3/ Steek alle voedingsdraden door het gat in het plafond zodat ze niet verhinderen dat het paneel in het gat wordt gestoken.
- 4/ Zorg ervoor dat het paneel voldoende vastzit.
- 5/ Test de goede werking van de netschakelaar. Noch de verkoper, noch de leverancier is aansprakelijk voor schade, eventuele defecten veroorzaakt door onprofessioneel ingrijpen, behandeling, ongebruikelijk gebruik van het product of gebruik in strijd met de wetten, technische normen en veiligheidsvoorschriften die van kracht zijn in het land.

**LET OP:** Volg bij het installeren van de LED plafondlamp de procedure zoals aangegeven in de bijgevoegde handleiding!

**NL**

**ATTENTION:** Lisez attentivement ce manuel avant de monter le panneau lumineux.

#### **Informations de sécurité importantes:**

- 1/ Ce panneau lumineux LED doit être utilisé et installé dans un réseau avec une tension de 220 ~ 240V.
- 2/ Lors de l'installation, assurez-vous que les disjoncteurs sont coupés et que le secteur n'est pas sous tension.
- 3/ Pour un bon fonctionnement du panneau lumineux, il est nécessaire de respecter la température de fonctionnement préconisée.
- 4/ Suivez les instructions données ici lors de l'installation.
- 5/ En cas d'ambiguïté ou de doute lors du montage, contacter une personne qualifiée.
- 6/ Le raccordement du câble d'alimentation au luminaire ne peut être effectué que par un ouvrier ayant au moins une qualification qualifiée conformément à l'article 5 du décret n° 50/1978 Coll., tel que modifié.

#### **PROCÉDURE D'INSTALLATION:**

- 1/ Fixez solidement le luminaire sur une base solide, ex. mur, plafond, etc.
- 2/ Branchez le cordon d'alimentation fourni sur le bloc d'alimentation inclus dans l'emballage.
- 3/ Insérez tous les fils d'alimentation dans le trou du plafond afin qu'ils n'empêchent pas l'insertion du panneau dans le trou.
- 4/ Assurez-vous que le panneau est suffisamment fixé.
- 5/ Tester le bon fonctionnement de la mise sous tension. Ni le vendeur ni le fournisseur ne sont responsables des dommages, des défauts causés par une intervention non professionnelle, une manipulation, une utilisation inhabituelle du produit ou une utilisation en violation des lois, normes techniques et réglementations de sécurité en vigueur dans le pays.

**ATTENTION:** Lors de l'installation du plafonnier LED, suivez la procédure indiquée dans le manuel ci-joint !

**FR**

**FORSIGTIG:** Læs denne vejledning omhyggeligt, før du monterer lyspanelet.

**Vigtige sikkerhedsoplysninger:**

- 1 / Dette LED -lyspanel skal bruges og installeres i et netværk med en spænding på 220 ~ 240V.
- 2 / Når du installerer, skal du sørge for, at afbrydere er slukket, og lysnettet ikke er strømførende.
- 3 / For at lyspanelet skal fungere korrekt, er det nødvendigt at overholde den anbefalede driftstemperatur.
- 4 / Følg instruktionerne her under installationen.
- 5 / I tilfælde af uklarheder eller tvivl under montering, kontakt en kvalificeret person.
- 6 / Tilslutning af strømkablet til armaturet må kun udføres af en arbejdstager med mindst en kvalificeret kvalifikation i henhold til afsnit 5 i dekret nr. 50/1978 Coll., Som ændret.

**INSTALLATIONSPROCEDURE:**

- 1 / Fastgør armaturet fast på et solidt underlag, fx væg, loft osv.
- 2 / Tilslut den medfølgende netledning til den strømforsyning, der følger med i pakken.
- 3 / Sæt alle forsyningskabler gennem hullet i loftet, så de ikke forhindrer panelet i at blive indsat i hullet.
- 4 / Sørg for, at panelet er fastgjort nok.
- 5 / Test, om strømforsyningen fungerer korrekt. Hverken sælger eller leverandør er ansvarlig for skader, eventuelle fejl forårsaget af uprofessionel indgriben, håndtering, usædvanlig brug af produktet eller brug i strid med de love, tekniske standarder og sikkerhedsbestemmelser, der er gældende i landet.

**OBS:** Når du installerer LED -loftslampen, skal du følge proceduren vist i den vedlagte manual!

**FÖRSIKTIGHET:** Läs denna manual noggrant innan du monterar ljuspanelen.

**Viktig säkerhetsinformation:**

- 1 / Denna LED -ljuspanel måste användas och installeras i ett nätverk med en spänning på 220 ~ 240V.
- 2 / Vid installation, se till att strömbrytarna är avstängda och att nätet inte är strömförande.
- 3 / För att lampan ska fungera korrekt är det nödvändigt att följa den rekommenderade driftstemperaturen.
- 4 / Följ instruktionerna som ges här under installationen.
- 5 / Vid eventuella oklarheter eller tvivel under montering, kontakta en kvalificerad person.
- 6 / Anslutning av strömkabeln till armaturen får endast utföras av en arbetstagare med minst en kvalificerad kvalifikation i enlighet med avsnitt 5 i dekret nr 50/1978 Coll., Med ändringar.

**INSTALLATIONSFÖRFARANDE:**

- 1 / Fixera armaturen ordentligt på en solid fot, t.ex. vägg, tak etc.
- 2 / Anslut den medföljande nätsladden till strömförsörjningen som ingår i paketet.
- 3 / För in alla matningskabler genom hålet i taket så att de inte hindrar panelen från att sättas in i hålet.
- 4 / Se till att panelen är tillräckligt fast.
- 5 / Testa att strömmen är påslagen. Varken säljaren eller leverantören är ansvarig för skada, eventuella defekter orsakade av oprofessionellt ingripande, hantering, ovanlig användning av produkten eller användning i strid med lagar, tekniska standarder och säkerhetsföreskrifter som gäller i landet.

**OBSERVERA:** När du installerar LED -taklampan, följ proceduren som visas i den medföljande manualen!

**VAROITUS:** Lue tämä opas huolellisesti ennen valopaneelin asentamista.

**Tärkeitä turvallisuustietoja:**

- 1 / Tätä LED -valopaneelia on käytettävä ja asennettava verkkoon, jonka jännite on 220-240 V.
- 2 / Varmista asennuksen aikana, että katkaisijat ovat pois päältä ja verkko ei ole jännitteinen.
- 3 / Valopaneelin asianmukainen toiminta edellyttää suositeltua käyttölämpötilaa.
- 4 / Noudata asennuksen aikana annettuja ohjeita.
- 5 / Jos asennuksen aikana ilmenee epäselvyyksiä tai epäilyksiä, ota yhteyttä pätevään henkilöön.
- 6 / Virtajohton liittämisen valaisimeen saa suorittaa vain työntekijä, jolla on vähintään asetuksen (EY) N: o 50/1978 Coll., Muutetun asetuksen 5 §: n mukainen pätevyys.

**ASENNUSMENETTELY:**

- 1 / Kiinnitä valaisin tukevasti tukevalle alustalle, esim. Seinälle, kattoon jne.
- 2 / Kytke mukana toimitettu virtajohto pakkaukseen sisältyvään virtalähteeseen.
- 3 / Työnnä kaikki syöttöjohtot katon reiän läpi niin, etteivät ne estä paneelin asentamista reikään.
- 4 / Varmista, että paneeli on kiinnitetty tarpeeksi.
- 5 / Testaa verkkokytkimen oikea toiminta. Myyjä tai toimittaja ei ole vastuussa vahingoista, virheistä, jotka ovat aiheutuneet epäammattimaisesti toimenpiteestä, käsittelystä, tuotteen epätavallisesta käytöstä tai maassa voimassa olevien lakien, teknisten standardien ja turvallisuusmääräysten vastaisesta käytöstä.

**HUOMIO:** Noudata ohjeiden käsikirjan ohjeita, kun asennat LED -kattovalaisimen!

**FORSIKTIG:** Les denne håndboken nøye før du monterer lyspanelet.

**Viktig sikkerhetsinformasjon:**

- 1 / Dette LED -lyspanelet må brukes og installeres i et nettverk med en spenning på 220 ~ 240V.
- 2 / Når du installerer, må du kontrollere at strömbryterne er slått av og at strömmettet ikke er strömförande.
- 3 / For riktig bruk av lyspanelet er det nödvendig å föolge anbefalt driftstemperatur.
- 4 / Föolge instruksjonene som er gitt her under installasjonen.
- 5 / Ved eventuelle uklarheter eller tvil under montering, kontakt en kvalifisert person.

6 / Tilkoblingen av strømkabelen til armaturen kan bare utføres av en arbeider med minst en kvalifisert kvalifikasjon i henhold til avsnitt 5 i dekret nr. 50/1978 Coll., Med endringer.

#### **INSTALLASJONSPROSEDYRE:**

- 1 / Fest armaturen godt på et solid underlag, f.eks. Vegg, tak osv.
- 2 / Koble den medfølgende strømfledningen til strømforsyningen som følger med i pakken.
- 3 / Føør alle forsyningskabler gjennom hullet i taket slik at de ikke forhindrer at panelet settes inn i hullet.
- 4 / Kontroller at panelet er festet nok.
- 5 / Test om strømmen er slått på. Verken selger eller leverandør er ansvarlig for skader, mangler forårsaket av uprofesjonell inngrep, håndtering, uvanlig bruk av produktet eller bruk i strid med lover, tekniske standarder og sikkerhetsbestemmelser som gjelder i landet.

**OB5:** Når du installerer LED -taklyset, følg fremgangsmåten som er vist i den vedlagte håndboken!

**UZMANĪBU:** Pirms gaismas paneļa uzstādīšanas uzmanīgi izlasiet šo rokasgrāmatu.

#### **Svarīga informācija par drošību:**

- 1 / Šīs LED gaismas panelis ir jāizmanto un jāuzstāda tīklā ar 220 ~ 240V spriegumu.
- 2 / Uzstādot, pārliecinieties, vai automātiskie slēdži ir izslēgti un elektrotīklam nav sprieguma.
- 3 / Lai gaismas panelis darbotos pareizi, ir jāievēro ieteicamā darba temperatūra.
- 4 / Instalēšanas laikā ievērojiet šeit sniegtos norādījumus.
- 5 / Ja montāžas laikā rodas neskaidrības vai šaubas, sazinieties ar kvalificētu personu.
- 6 / Strāvas kabeļa pievienošanu gaismeklim drīkst veikt tikai strādnieks ar vismaz kvalificētu kvalifikāciju saskaņā ar Dekrēta Nr.

#### **UZSTĀDĪŠANAS PROCEDŪRA:**

- 1 / Stipriniet gaismekli uz cietas pamatnes, piemēram, pie sienas, griestiem utt.
- 2 / Pievienojiet komplektācijā iekļauto strāvas vadu barošanas avotam, kas iekļauts komplektā.
- 3 / Ievietojiet visus barošanas vadus caur griestu atveri tā, lai tie netraucētu paneli ievietot caurumā.
- 4 / Pārliecinieties, ka panelis ir pietiekami nostiprināts.
- 5 / Pārbaudiet elektrotīkla ieslēgšanas pareizu darbību. Ne pārdevējs, ne piegādātājs nav atbildīgi par bojājumiem, jebkādiem defektiem, kas radušies neprofesionālas iejaukšanās, apstrādes, neparastas produkta lietošanas vai izmantošanas rezultātā, pārkāpjot valstī spēkā esošos likumus, tehniskos standartus un drošības noteikumus.

**UZMANĪBU:** Uzstādot LED griestu lampu, ievērojiet pievienotajā rokasgrāmatā norādīto procedūru!

LV

**ATSARGIAI:** Prieš montuodami šviesos skydelj, atidzīai perskaitykite šią instrukciją.

#### **Svarbi saugos informacija:**

- 1 / Šis LED šviesos skydelis turi būti naudojamas ir sumontuotas tinkle, kurio įtampa yra 220–240 V.
- 2 / Montuodami įsitinkinkite, kad grandinės pertraukikliai yra išjungti, o maitinimo įtampa nėra įtampa.
- 3 / Kad šviesos skydelis tinkamai veiktų, būtina laikytis rekomenduojamos darbinės temperatūros.
- 4 / Montuodami vadovaukitės čia pateiktomis instrukcijomis.
- 5 / Kilus neaiškumų ar abejonių surinkimo metu, kreipkitės į kvalifikuotą asmenį.
- 6 / Maitinimo kabelio prijungimą prie šviestuvo gali atlikti tik darbuotojas, turintis bent kvalifikuotą kvalifikaciją pagal dekretą Nr. 50/1978 Rink. 5 pakeitimus.

#### **ĮRENGIMO TVARKA:**

- 1 / Tvirtai pritvirtinkite šviestuvą ant kieto pagrindo, pvz., Sienos, lubų ir pan.
- 2 / Prijunkite pridėdamą maitinimo laidą prie maitinimo šaltinio, esančio pakuotėje.
- 3 / Įkiškite visus maitinimo laidus per skylę lubose, kad jie netrukdytų įkišti skydo į skylę.
- 4 / Įsitinkinkite, kad skydas yra pakankamai pritvirtintas.
- 5 / Patikrinkite, ar tinkamai veikia maitinimo šaltinis. Nei pardavėjas, nei tiekėjas neatsako už žalą, bet kokius defektus, atsiradusius dėl neprofesionalios intervencijos, tvarkymo, neįprasto produkto naudojimo ar naudojimo pažeidžiant šalyje galiojančius įstatymus, techninius standartus ir saugos taisykles.

**DĖMESIO:** Montuodami LED lubų šviestuvą, atlikite pridėdamame vadove nurodytą procedūrą!

LT

**OPREZ:** Prije montaže svjetlosne ploče pažljivo pročitaite ovaj priručnik.

#### **Važne sigurnosne informacije:**

- 1 / Ova LED svjetlosna ploča mora se koristiti i instalirati u mreži s naponom od 220 ~ 240V.
- 2 / Prilikom postavljanja provjerite jesu li prekidači isključeni i napajanje nije pod naponom.
- 3 / Za pravilan rad svjetlosne ploče potrebno je pridržavati se preporučene radne temperature.
- 4 / Slijedite ovdje navedene upute tijekom instalacije.
- 5 / U slučaju bilo kakvih nejasnoća ili nedoumica tijekom montaže, obratite se kvalificiranoj osobi.
- 6 / Prikliučivanje kabela za napajanje na svjetiljku smije izvoditi samo radnik s najmanje kvalificiranom kvalifikacijom u skladu s odjeljkom 5. Uredbe br. 50/1978 Coll., S izmjenama i dopunama.

#### **POSTUPAK UGRADNJE:**

- 1 / Čvrsto pričvrstite svjetiljku na čvrstu podlogu, npr. Zid, strop itd.
- 2 / Spojite isporučeni kabel za napajanje na izvor napajanja koji se nalazi u pakiranju.
- 3 / Umetnite sve žice za napajanje kroz rupu na stropu tako da ne sprječavaju umetanje ploče u otvor.
- 4 / Provjerite je li ploča dovoljno pričvršćena.

HR

5 / Testirajte ispravno funkcioniranje mrežnog uključivanja. Ni prodavatelj ni dobavljač ne odgovaraju za štetu, bilo kakve nedostatke uzrokovane nestručnim zahvatom, rukovanjem, neuobičajenom upotrebom proizvoda ili upotrebom koja krši zakone, tehničke standarde i sigurnosne propise koji su na snazi u zemlji.

**PAŽNJA:** Prilikom postavljanja LED stropnog svjetla slijedite postupak prikazan u priloženom priručniku!

**POZOR:** Pred montažom svetlobne plošče natančno preberite ta priručnik.

#### **Pomembne varnostne informacije:**

- 1 / To LED svetlobno ploščo je treba uporabljati in namestiti v omrežje z napetostjo 220 ~ 240V.
- 2 / Pri nameščanju se prepričajte, da so odklopniki izključeni in da omrežje ni pod napetostjo.
- 3 / Za pravilno delovanje svetlobne plošče je potrebno upoštevati priporočeno delovno temperaturo.
- 4 / Med namestitvijo upoštevajte tukaj navedena navodila.
- 5 / V primeru nejasnosti ali dvomov med montažo se obrnite na usposobljeno osebo.
- 6 / Priključitev napajalnega kabla na svetilko lahko izvaja le delavec z najmanj kvalificirano kvalifikacijo v skladu s 5. oddelkom odloka št. 50/1978 Coll., Kakor je bil spremenjen.

#### **POSTOPEK MONTAŽE:**

- 1 / Svetilko trdno pritrdite na trdno podlago, na primer na steno, strop itd.
- 2 / Priloženi napajalni kabel priključite na napajalnik, ki je priložen paketu.
- 3 / Vstavite vse napajalne žice skozi luknjo v stropu, tako da ne preprečujejo vstavljanja plošče v luknjo.
- 4 / Prepričajte se, da je plošča dovolj pritrdjena.
- 5 / Preverite pravilno delovanje omrežnega vklopa. Niti prodajalec niti dobavitelj ne odgovarjata za škodo, napake, ki bi nastale zaradi nestrokovnega posega, ravnanja, nenavadne uporabe izdelka ali uporabe v nasprotju z zakoni, tehničnimi standardi in varnostnimi predpisi, ki veljajo v državi.

**POZOR:** Pri nameščanju LED stropne luči upoštevajte postopek, prikazan v priloženem priručniku!

**ОПРЕЗ:** Пажливо прочитајте ово упутство пре постављања светлосне плоче.

#### **Важне безбедносне информације:**

- 1 / Ова ЛЕД светлосна плоча мора се користити и инсталирати у мрежи са напоном од 220 ~ 240В.
- 2 / Приликом инсталирања, уверите се да су прекидачи искључени и да напајање није под напоном.
- 3 / За правилан рад светлосне плоче потребно је придржавати се препоручене радне температуре.
- 4 / Следите упутства дата током инсталације.
- 5 / У случају било каквих нејасноћа или недоумица током монтаже, обратите се квалификованој особи.
- 6 / Прикључење кабла за напајање на светилку може изводити само радник са најмање квалификованом квалификацијом у складу са одељком 5 Уредбе бр. 50/1978 Цолл., Са изменама и допунама.

#### **ПОСТУПАК МОНТАЖЕ:**

- 1 / Чврсто причврстите светилку на чврсту подлогу, на пример зид, плафон итд.
- 2 / Прикључите испоручени кабл за напајање на извор напајања који се налази у паковању.
- 3 / Уметните све жице за напајање кроз рупу на плафону тако да не спречавају уметање плоче у отвор.
- 4 / Уверите се да је плоча довољно причвршћена.
- 5 / Тестирајте исправно функционисање мрежног укључивања. Ни продавац ни добављач нису одговорни за штету, било какве недостатке узроковане нестручним интервенцијом, руковањем, неуобичајеном употребом производа или употребом која крши законе, техничке стандарде и сигурносне прописе који су на снази у земљи.

**ПАЖЊА:** Приликом постављања ЛЕД стropне свјетилке сlijедите поступак приказан у приложеном приручнику!

**ВНИМАНИЕ:** внимательно прочтите это руководство перед установкой световой панели.

#### **Важная информация по безопасности:**

- 1 / Эта светодиодная световая панель должна использоваться и устанавливаться в сети с напряжением 220 ~ 240 В.
- 2 / При установке убедитесь, что автоматические выключатели выключены и сеть не находится под напряжением.
- 3 / Для правильной работы световой панели необходимо соблюдать рекомендованную рабочую температуру.
- 4 / Следуйте приведенным здесь инструкциям во время установки.
- 5 / В случае неясностей или сомнений во время сборки обратитесь к квалифицированному специалисту.
- 6 / Подключение силового кабеля к светильнику может выполнять только рабочий, имеющий по крайней мере квалификацию в соответствии с разделом 5 Указа № 50/1978 Coll. С внесенными в него поправками.

#### **ПРОЦЕСС УСТАНОВКИ:**

- 1 / Надежно закрепите светильник на прочном основании, например стене, потолке и т. Д.
- 2 / Подключите прилагаемый шнур питания к блоку питания, входящему в комплект.
- 3 / Вставьте все провода питания через отверстие в потолке так, чтобы они не препятствовали вставке панели в отверстие.
- 4 / Убедитесь, что панель надежно закреплена.
- 5 / Проверить правильность включения сетевого выключателя. Ни продавец, ни поставщик не несут ответственности за ущерб или дефекты, вызванные непрофессиональным вмешательством, обращением, необычным использованием продукта или использованием с нарушением законов, технических стандартов и правил техники безопасности, действующих в стране.

**ВНИМАНИЕ:** При установке светодиодного потолочного светильника следуйте процедуре, указанной в прилагаемом руководстве!

SI

SRB

RU



**УВАГА:** Уважно прочитайте цей посібник перед монтажем світлової панелі.

**Важлива інформація про безпеку:**

- 1 / Цю світлодіодну світлову панель необхідно використовувати та встановлювати у мережі з напругою 220 ~ 240 В.
- 2 / Під час встановлення переконайтеся, що автоматичні вимикачі вимкнені, а мережа не знаходиться під напругою.
- 3 / Для правильної роботи світлової панелі необхідно дотримуватись рекомендованої робочої температури.
- 4 / Дотримуйтесь інструкцій, наведених тут під час встановлення.
- 5 / У разі виникнення неясностей чи сумнівів під час складання зверніться до кваліфікованої особи.
- 6 / Підключення силового кабелю до світильника може виконувати лише працівник, що має принаймні кваліфіковану кваліфікацію відповідно до Розділу 5 Декрету № 50/1978 Зб. Із змінами та доповненнями.

**ПРОЦЕДУРА МОНТАЖУ:**

- 1 / Міцно закріпіть світильник на міцній основі, наприклад, на стіні, стелі тощо.
- 2 / Підключіть кабель живлення, що входить до комплекту, до джерела живлення, що входить до комплекту поставки.
- 3 / Вставте всі дроти живлення через отвір у стелі, щоб вони не перешкождали вставленню панелі в отвір.
- 4 / Переконайтеся, що панель достатньо закріплена.
- 5 / Перевірте правильність роботи мережевого увімкнення. Ні продавець, ні постачальник не несуть відповідальності за шкоду, будь-які дефекти, спричинені непрофесійним втручанням, пошкодженням, незвичним використанням продукту або використанням з порушенням законодавства, технічних стандартів та правил безпеки, що діють у країні.

**УВАГА:** Під час встановлення світлодіодного стельового світильника дотримуйтесь процедури, наведеної у доданій інструкції!

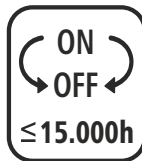
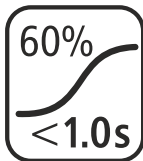

# **RING** Surface Mount - white

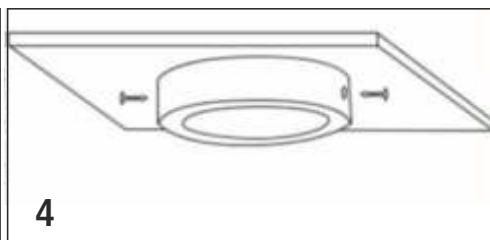
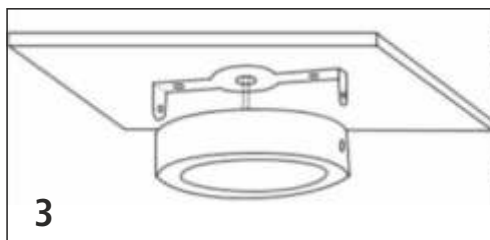
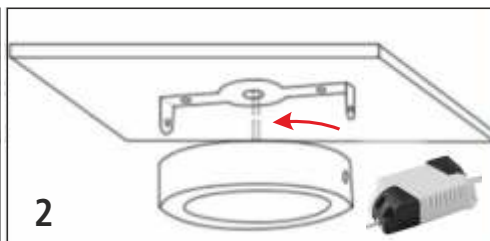
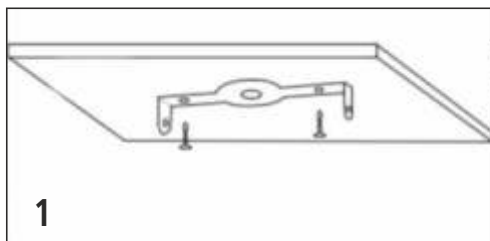

# **BLOCK** Surface Mount - white

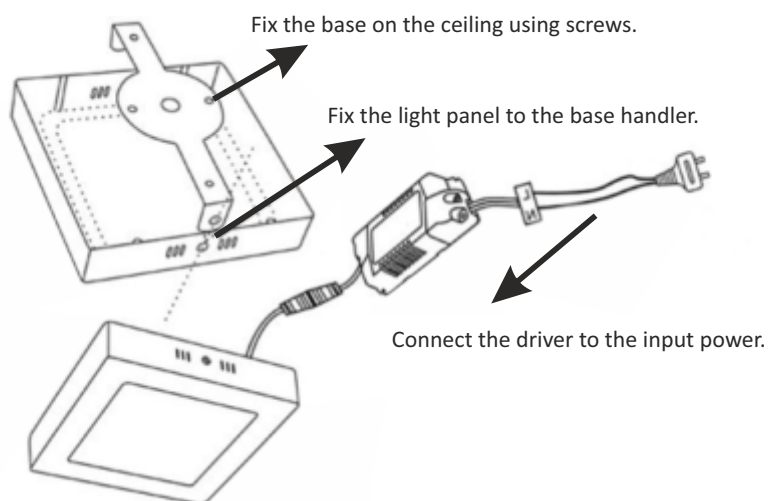
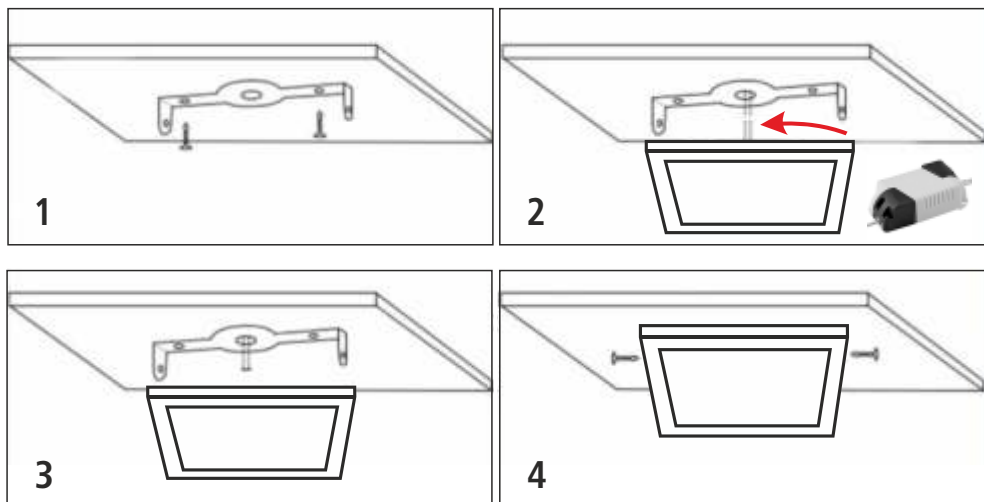

**CZ** - Nevyhazujte elektrické spotřebiče jako netříděný komunální odpad, použijte sběrná místa tříděného odpadu. Pro aktuální informace o sběrných místech kontaktujte místní úřady. Pokud jsou elektrické spotřebiče uloženy na skládkách odpadků, nebezpečné látky mohou prosakovat do podzemní vody a dostat se do potravního řetězce a poškozovat vaše zdraví. **SK** - Nevyhazujte elektrické spotřebiče ako netriedený komunálny odpad, použite zberné miesta triedeného odpadu. Pre aktuálne informácie o zberných miestach kontaktujte miestne úrady. Pokiaľ sú elektrické spotrebiteľce uložené na skládkach odpadkov, nebezpečné látky môžu presakovať do podzemnej vody a dostať sa do potravinového reťazca a poškodzovať vaše zdravie. **HU** - Az elektromos készülékeket ne dobja a vegyes háztartási hulladék közé, használja a szelektív hulladékgyűjtő helyeket. A gyűjtőhelyekre vonatkozó aktuális információkért forduljon a helyi hivatalokhoz. Ha az elektromos készülékek a hulladéktárolókba kerülnek, veszélyes anyagok szivároghatnak a talajvizbe, melyek így bejuthatnak a táplálékláncba és veszélyeztethetik az Ön egészséget és kényelmét. **BG** - Не изхвърляйте електрически уреди с несортираните домакински отпадъци; предавайте ги в пунктовете за събиране на сортирани отпадъци. Актуална информация относно пунктовете за събиране на сортирани отпадъци може да получите от компетентните местни органи. При изхвърляне на електрически уреди на сметищата е възможно в подпочвенте води да попаднат опасни вещества, които след това да преминават в хранителната верига и да увредят здравето на хората. **GB** - Do not dispose with domestic waste. Use special collection points for sorted waste. Contact local authorities for information about collection points. If the electronic devices would be disposed on landfill, dangerous substances may reach groundwater and potentially food chain, where it could affect human health. **PL** - Zgodnie z przepisami Ustawy o ZSEiE zabronione jest umieszczenie łącznie z innymi odpadami zużytego sprzętu oznakowanego symbolem przekreślonego kosza. Użytkownik, chcąc pozbyć się sprzętu elektronicznego i elektrycznego, jest zobowiązany do oddania go do punktu zbierania zużytego sprzętu. W sprzecznie nie znajdują się składniki niebezpieczne, które mają szczególnie negatywny wpływ na środowisko i zdrowie ludzi. **DE** - Die Elektroverbraucher nicht als unsortierter Kommunalabfall entsorgen, Sammelstellen für sortierten Abfall bzw. Müll benutzen. Setzen Sie sich wegen aktuellen Informationen über die jeweiligen Sammelstellen mit örtlichen Behörden in Verbindung. Wenn Elektroverbraucher auf üblichen Mülldeponien gelagert werden, können Gefahrstoffe ins Grundwasser einsickern und in den Lebensmittelumlauf gelangen, Ihre Gesundheit beschädigen und Ihre Gemütllichkeit verderben. **IT** - Non smaltire gli apparecchi elettrici tra i rifiuti urbani indifferenziati, utilizzare punti di raccolta differenziati. Contatta le autorità locali per informazioni aggiornate sui punti di raccolta. Se gli apparecchi elettrici vengono immagazzinati nelle discariche, le sostanze pericolose possono penetrare nelle acque sotterranee ed entrare nella catena alimentare e danneggiare la salute. **RO** - Nu aruncați consumatorii electrice la deșeurii comunale nesortate, folosiți bazele de recepție a deșeurilor sortate. Pentru informații actuale privind bazele de recepție contactați organele locale. Dacă consumatorii electrice sunt depozitați la stocuri de deșeurii comunale, substanțele periculoase se pot infiltira în apele subterane și pot să ajungă în lanțul alimentar, periclitând sănătatea și confortul dumneavoastră. **ES** - No desechе los aparatos eléctricos como lixo municipal nо seleccionado, use puntos de coleta de lixo separados. Entre em contato com as autoridades locais para obter informações atualizadas sobre os pontos de coleta. Se os aparelhos elétricos forem armazenados em aterros sanitários, as substâncias perigosas podem infiltrar-se nas águas subterrâneas e entrar na cadeia alimentar e prejudicar a sua saúde. **NL** - Gooi elektrische apparaten niet weg bij het ongesorteerd gemeentelijk afval, maar gebruik aparte inzamelpunten. Neem contact op met uw plaatselijke autoriteiten voor actuele informatie over inzamelpunten. Als elektrische apparaten op stortplaatsen worden opgeslagen, kunnen gevaarlijke stoffen in het grondwater sijpelen en in de voedselketen terecht komen en uw gezondheid schaden. **FR** - Ne jetez pas les appareils électriques comme déchets municipaux non triés, utilisez des points de collecte des déchets séparés. Contactez vos autorités locales pour obtenir des informations à jour sur les points de collecte. Si les appareils électriques sont stockés dans des décharges, des substances dangereuses peuvent s'infiltrer dans les eaux souterraines et entrer dans la chaîne alimentaire et nuire à votre santé. **DK** - Bortskaf ikke elektriske apparater som usorteret kommunalt affald, brug separate affaldsindsamlingssteder. Kontakt dine lokale myndigheder for at få opdaterede oplysninger om indsamlingssteder. Hvis elektriske apparater opbevares på lospladser, kan farlige stoffer sive ned i grundvandet og komme ind i fødekedden og skade dit helbred. **SE** - Kassera inte elektriska apparater som osorterat kommunalt avfall, använd separata insamlingsställen. Kontakta dina lokala myndigheter för aktuell information om insamlingsställen. Om elektriska apparater lagras på deponier kan farliga ämnen sippra in i grundvattnet och komma in i näringskedjan och skada din hälsa. **FI** - Älä hävittää sähkölaitteita lajittelemattomana yhdyskuntajätteenä, vaan käytä jätteiden keräyspisteitä. Ota yhteyttä paikallisiin viranomaisiin saadaksesi ajantasaista tietoa keräyspisteistä. Jos sähkölaitteita säilytetään kaatopaikoilla, vaaralliset aineet voivat päästä pohjaveteen ja päästä elintarvikkeketjuun ja vahingoittaa terveyttäsi. **NO** - Ikke kast elektriske apparater som usortert kommunalt avfall, bruk separate avfallsinnsamlingssteder. Kontakt dine lokale myndigheter for oppdatert informasjon om innsamlingssteder. Hvis elektriske apparater lagres på søppelfyllinger, kan farlige stoffer sive ned i grunnvannet og komme inn i næringskjeden og skade helsen din. **LV** - Neizmetiet kopā ar sadzīves atkritumiem. Šim nolūkam izmantojiet īpašus atkritumu šķirošanas un savākšanas punktus. Lai gūtu informāciju par šādiem savākšanas punktiem, sazinieties ar vietējo pašvaldību. Ja elektroniskās ierīces tiek likvidētas izgāztuvē, bīstamas vielas var nonākt pazemes ūdeņos un tālāk arī barības ķēdē, kur tās var ietekmēt cilvēka veselību. **LT** - Nemeskite kartu su buitinėmis atliekomis. Pristatykite į specialius rūšiujamoms atliekomis skirtus surinkimo punktus. Susisiekiite su vietinėmis valdžios institucijomis, kad šios suteiktų informaciją apie surinkimo punktus. Jei elektroniniai prietaisai yra išmetami atliekų užkasimo vietose, kenksmingos medžiagos gali patekti į gruntinius vandenis, o paskui ir į maisto grandinę, ir tokiu būdu pakenkti žmonių sveikatai. **HR** - Ne odlazite električne uređaje kao nerazvrstani komunalni otpad, koristite zasebna mjesta za prikupljanje otpada. Obratite se lokalnim vlastima za ažurirane informacije o mjestima prikupljanja. Ako se električni aparati skladište na odlagalištima, opasne tvari mogu prodirjeti u podzemne vode i ući u prehrambeni lanac te naštetiti vašem zdravlju. **SI** - Električnih naprav ne odlagajte med mešane komunalne odpadke, uporabljajte zbirna mesta ločenih odpadkov. Za aktualne informacije o zbirnih mestih se obrnite na krajevne urade. Če so električne naprave odložene na odlagališčih odpadkov, lahko nevarne snovi pronicajo v podtalnico, pridejo v prehransko verigo in škodijo vašemu zdravlju. **SRB** - Ne odlazite električne uređaje kao nerazvrstani komunalni otpad, koristite odvojena mesta za prikupljanje otpada. Obratite se lokalnim vlastima za najnovije informacije o sabirnim mestima. Ako se električni aparati skladište na deponijama, opasne materije mogu ući u podzemne vode i ući u lanac ishrane i naštetiti vašem zdravlju. **RU** - Не выбрасывайте электроприборы вместе с несортированными бытовыми отходами, используйте отдельные пункты сбора мусора. Свяжитесь с местными властями для получения последней информации о пунктах сбора. Если электрические приборы хранятся на свалках, опасные вещества могут просочиться в грунтовые воды, попасть в пищевую цепочку и нанести вред вашему здоровью. **UA** - Не викидуйте електричні пристрої як несортовані комунальні відходи, користуйтеся місцями збору комунальних відходів. За актуальною інформацією про місця збору звертайтеся до установ за місцем проживання. Якщо електричні пристрої розміщені на місцях з відходів, то небезпечні речовини можуть проникати до підземних вод і дістатися до харчового обігу та пошкоджувати ваше здоров'я.

MADE IN CHINA

**Výrobce CZ:** BATERIE CENTRUM, s.r.o., Řiční 974/2, 739 32 Vratimov, tel.: +420 596 245 841, *Czechia, Miesto pôvodu: P.R.C.;* **Dovozca SK:** BATERIE CENTRUM SK, s.r.o., Bytčická 16, 010 01 ŽILINA, *Slovakia, Miesto pôvodu: P.R.C.;* **Importör HU:** BATERIE CENTRUM HU KFT., 3600 ÓZD, Vasvár u.33, *Hungary, Szarmazási helye: P.R.C.;* **Importer PL:** TRIXLINE Polska sp. z o.o., ul. Gazownicza 5/1, 43-300 Bielsko-Biała, *Poland, Miejsca pochodzenia: P.R.C.;* **Výrobce EU:** Batterie Centrum, s.r.o., - CZECHIA • [www.bateriecentrum.cz](http://www.bateriecentrum.cz)

